

Расположение мест крепления страховочных анкеров для ведения кровельных работ

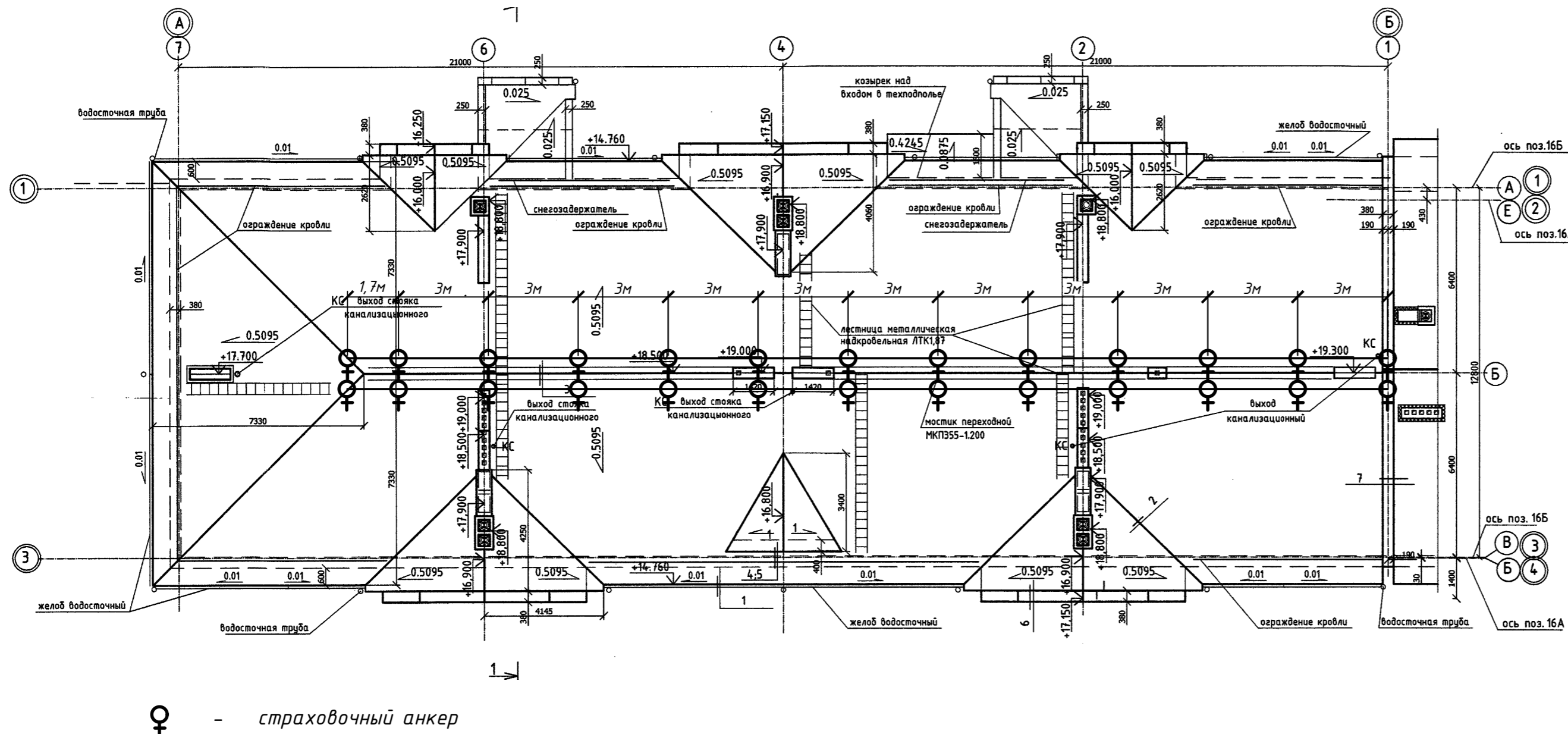

- Примечание:**
1. Допуск работающих на крышу здания для выполнения кровельных и других работ разрешается после осмотра несущих конструкций крыши и ограждений линейным руководителем работ совместно с работающим, ответственным исполнителем работ
 2. Подниматься на кровлю и спускаться с нее следует только по внутренним лестничным клеткам. Запрещается использовать в этих целях пожарные лестницы.
 3. Для прохода работающих, выполняющих работы на крыше с уклоном более 20°, а также на крыше с покрытием, не рассчитанным на нагрузки от веса работающих, необходимо применять трапы шириной не менее 0,3 м с поперечными планками для упора ног. Трапы на время работы должны быть закреплены.
 4. При выполнении работ на крышах с уклоном более 20°, а также на расстоянии менее 2 м от неогражденных перепадов по высоте 1,3 м и более независимо от уклона крыши, работающие должны применять предохранительные пояса.
 5. Вблизи здания в местах подъема груза и выполнения кровельных работ необходимо обозначить опасные зоны.
 6. Запас материалов на кровле не должен превышать сменной потребности.
 7. Во время перерывов в работе технологические приспособления, материалы и инструменты должны быть закреплены или убраны с крыши.
 8. Не допускается выполнение кровельных работ во время гололеда, тумана, исключающего видимость в пределах фронта работ, грозы и при скорости ветра 15 м/с и более.

Варианты страховочных схем при работе на скатной кровле

Общий вид крепления страховочных анкеров к стропилам

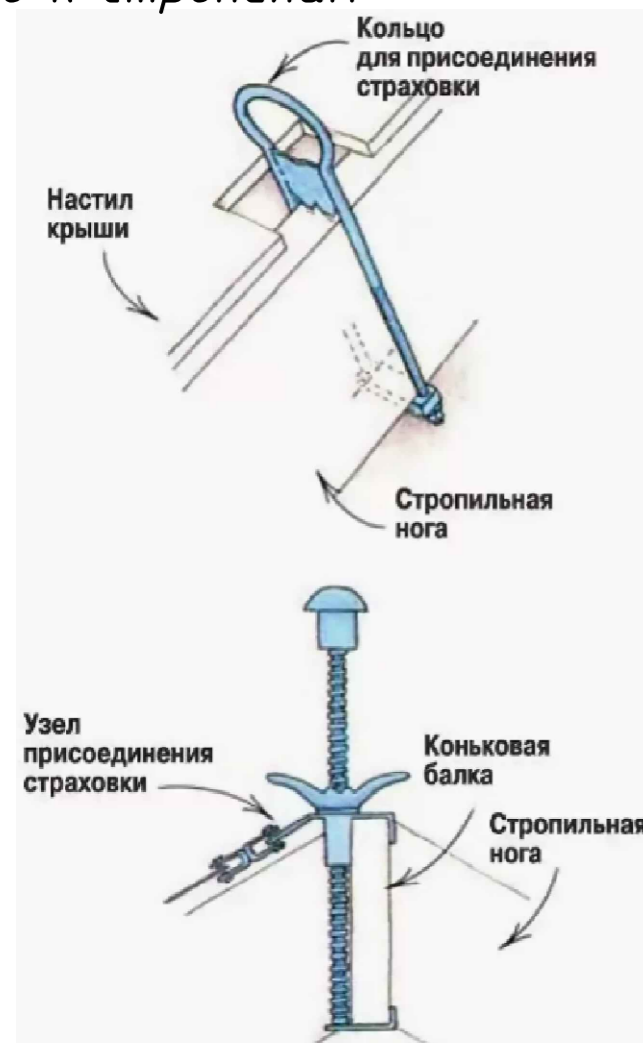

Общий вид страховочного анкера для крепления в бетоне

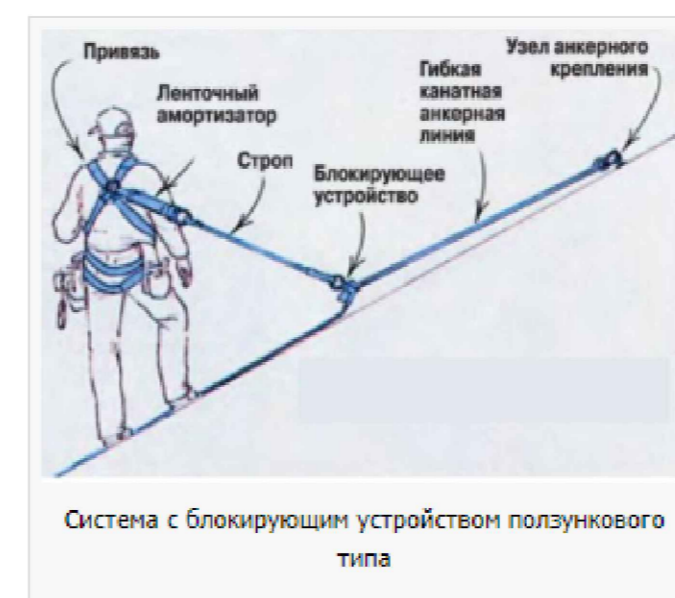
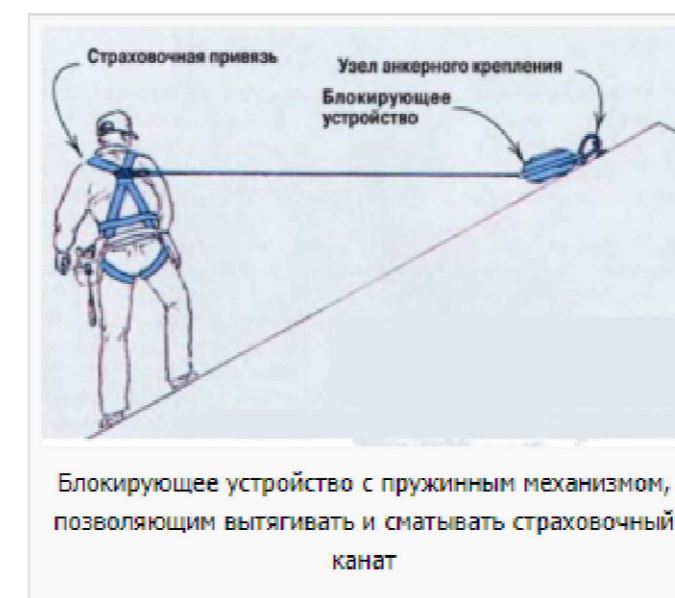
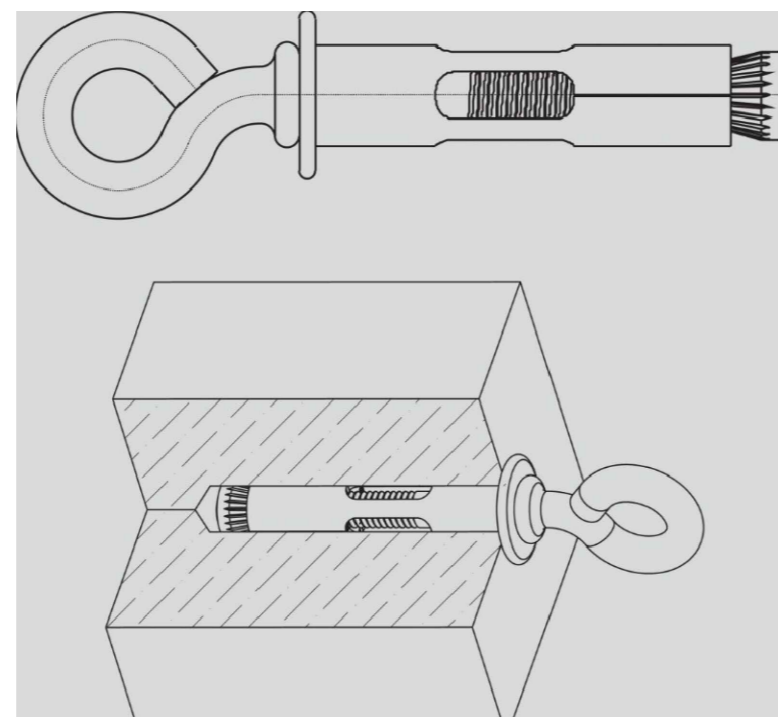

61/19-ППР					
"60-квартирный жилой дом в г. Воложине"					
Изм.	Кол.	Лист	№ док	Подпись	Дата
Гл. инженер					
ПРОЕКТ ПРОИЗВОДСТВА РАБОТ			Стадия	Лист	Листов
			С	2	3
схема крепления страховочных поясов при устройстве кровли			ООО «Строительное управление №202»		

Согласовано

Инв. № подл. Подп. и дата. Взам. инв. №